

Conforme au décret 2004-924

Passerelle de sécurisation toiture véhicule

Caractéristiques techniques

Référence :	PMTC
Nombre marche :	13
Marches striées profondeur :	160 mm
Escalier :	à 50 °
Hauteur Plate-forme :	2,63 m
Garde-corps réglable :	de 2,65 à 3,00 m
Longueur x largeur de protection toiture	2,50 x 2,50 m
Longueur hors-tout :	4,57 m
Largeur embase :	1,10 m
Largeur utile escalier :	0,60 m
Hauteur hors-tout :	4,11 m
Roues :	4 roues Ø 125 pivotantes à frein
Poids :	291 kg dont 90 kg de lest
Charge admissible :	150 kg

Equipé d'un **portillon automatique** en haut de l'escalier



LES + D'ULTRALU



Produit 100% réparable sur chantier



Conforme au décret 2004-924

Passerelle de sécurisation toiture véhicule

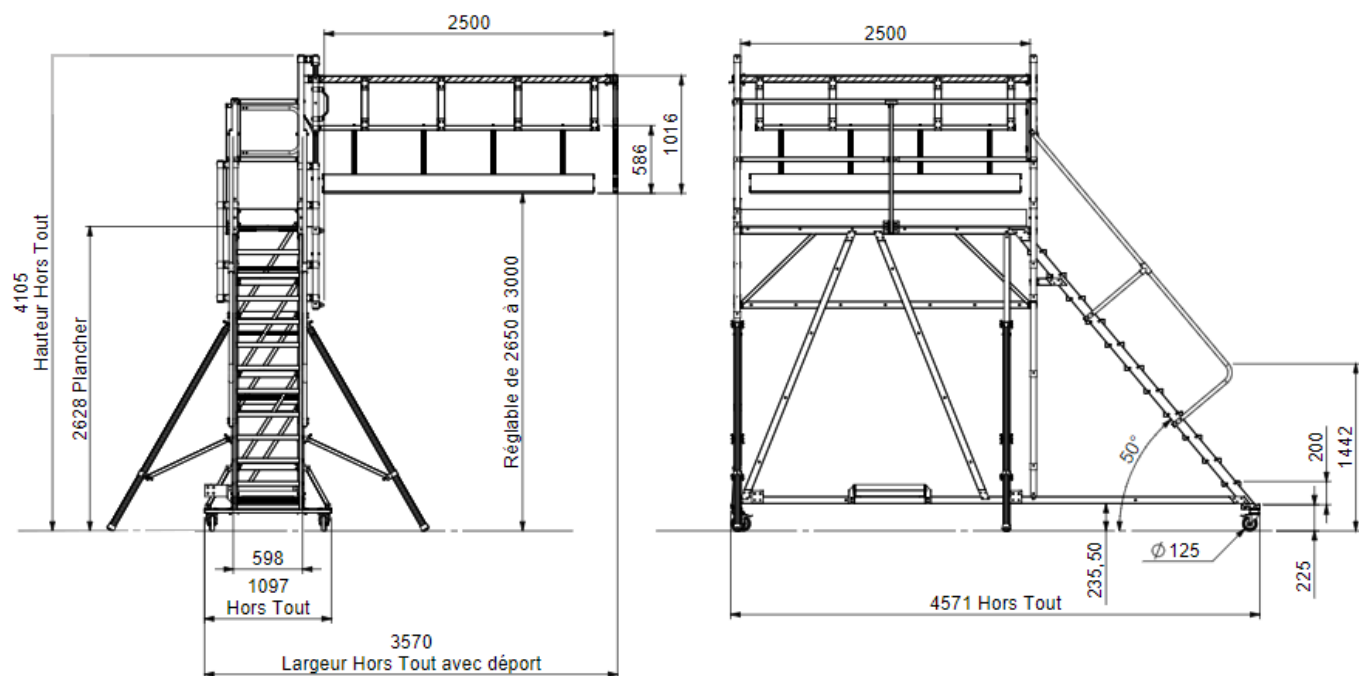

LES + D'ULTRALU



Produit 100% réparable sur chantier

